

Steamulation® ULTIMATE Gen. II

ANLEITUNG + UPGRADE SET



A
U
F
B
A
U

+
U
P
G
R
A
D
E

KOPFADAPTER

TELLER

MOLASSEFÄNGER DECKEL

MOLASSEFÄNGER MIT KONUSADAPTER

GEWINDEADAPTER

RAUCHSÄULE

EINKERBUNG FÜR O-RING

SCHLAUCHADAPTER 2.0

O-RING FÜR RAUCHSÄULE
BLOW OFF VERSTELLADAPTER

BASIS

3 ZUSÄTZLICHE
SCHLAUCHADAPTER 2.0

TAUCHROHR

STEAMCLICK
VERSCHLUSSUNTERTEIL

GLASBOWL

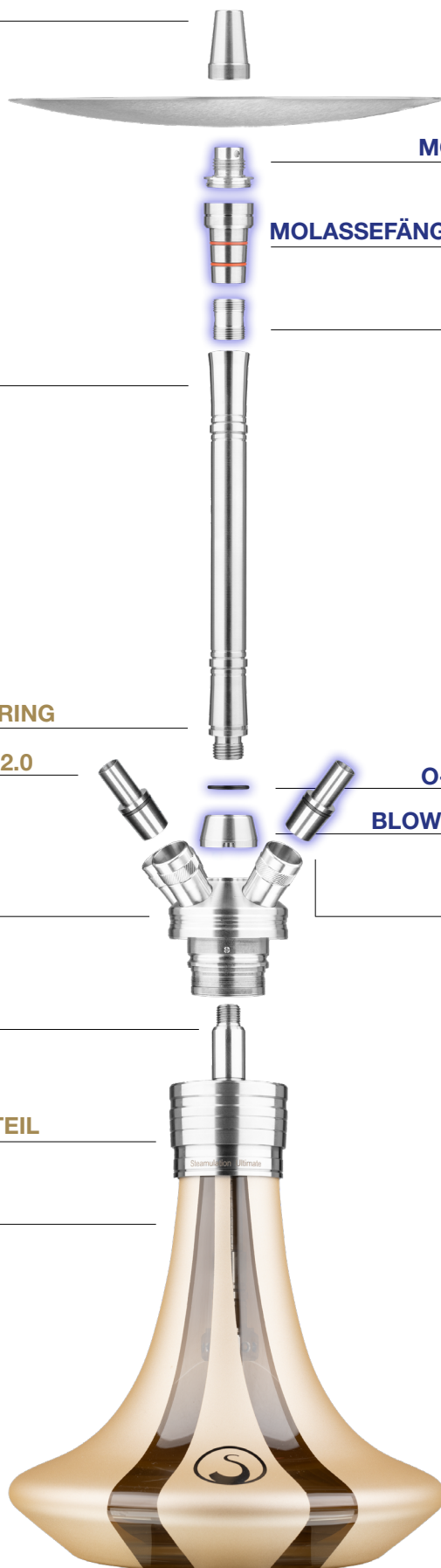

Steamulation® ULTIMATE^{Gen. II}

ANLEITUNG + UPGRADE SET



WARNHINWEIS

Gewinde sind scharfkantig!
Verwende zum Verschrauben und Lösen des Gewindeadapters und des Molassefängers ausschließlich das Querloch im Gewinde und einen Schraubendreher oder Ähnliches mit 3mm Durchmesser.
Beim Verschrauben und Lösen des Konusadapters mit der Rauchsäule schütze deine Hand (z.B. Handschuhe verwenden).

Bitte lese dir die Montageanweisungen vor Gebrauch genau durch, um ein Verkanten der Gewinde zu verhindern!

1] MOLASSEFÄNGER

Montage

Um den Molassefänger zu nutzen, schraube zunächst den Deckel auf den Molassefänger. Anschließend verwendest du den Molassefänger ganz einfach wie den Konusadapter. Den Teller legst du auf den Molassefänger und schraubst den Kopfadapter auf den Molassefänger. Nun kannst du den Molassefänger samt Teller und Kopfadapter einfach in die Rauchsäule einsetzen.

Möchtest du den Molassefänger mit Gewindeadapter nutzen (optional), lese bitte unter Punkt 2 weiter, bevor du mit der Montage beginnst.

Reinigung

Je nach Kopf und Tabak ist das Depot von 1,25ml nach 2 bis 4 Sessions gefüllt und muss geleert werden. Dazu schraubst du zuerst Kopfadapter und Molassefänger auseinander und entfernst den Teller. Anschließend kannst du den Deckel des Molassefängers abschrauben (Warnhinweis beachten!), das Depot leeren und mit kaltem, klarem Wasser ausspülen. Beachte vor der Wiedermontage, dass sich kein Wasser mehr im Inneren befindet.

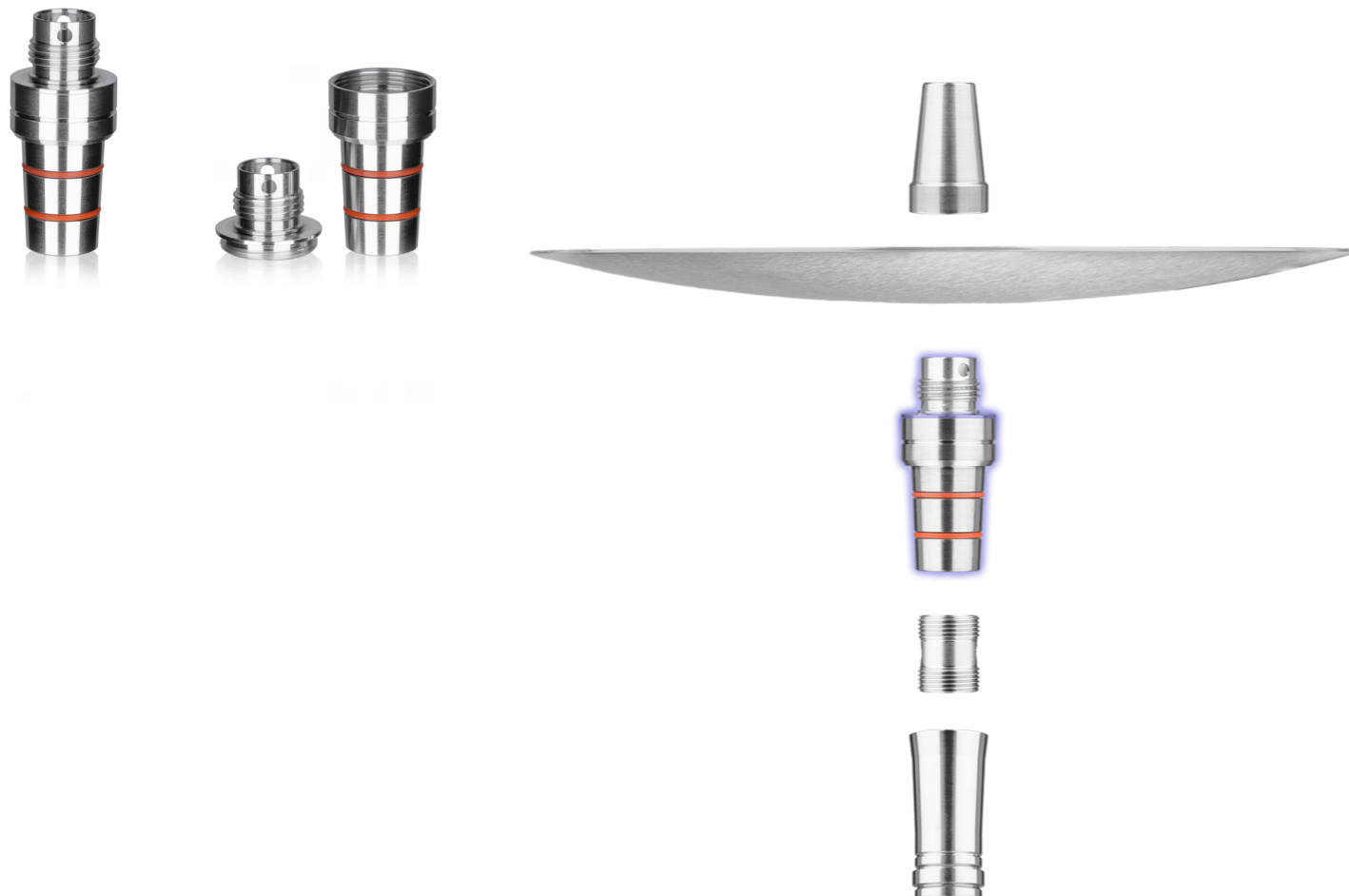

2] GEWINDEADAPTER

Montage

Mit dem Gewindeadapter können Teller und Rauchsäule bei Bedarf fest miteinander verbunden werden. Hierzu wird der Gewindeadapter zuerst handfest (ca. 3Nm) mit dem Konusadapter oder dem Molassefänger verschraubt. Anschließend wird der Konusadapter bzw. Molassefänger mit dem montierten Gewindeadapter ohne Kraftaufwand (<1Nm) in die Rauchsäule eingeschraubt.

Achtung

Ist der Gewindeadapter nicht ordnungsgemäß mit dem Konusadapter bzw. Molassefänger verschraubt, kann sich dieser bei der Demontage lösen und muss manuell aus der Rauchsäule entfernt werden.

Werden die Gewinde wiederum zu fest miteinander verschraubt, können sich diese Verkanten und ggf. nicht mehr oder nur mit hohem Kraftaufwand, welcher zu Beschädigungen führen kann, gelöst werden. Der Gewindeadapter darf daher niemals stärker als handfest oder mit Hilfe von Werkzeugen stark verschraubt werden.

(Warnhinweis beachten!)

3] BLOW OFF VERSTELLADAPTER

Montage

Um den Blow Off Verstelladapter zu montieren, wird zunächst die Rauchsäule von der Basis abgeschraubt. Der beiliegende schwarze O-Ring wird über die Rauchsäule gezogen und in der Einkerbung im unteren Bereich der Rauchsäule platziert. Der Blow Off Verstelladapter wird auf die Basis gelegt, die Rauchsäule wird wieder aufgeschraubt.

Bedienung

Um die Richtung des Blow Offs zu verstellen, kann der Adapter ganz einfach gedreht werden. Befinden sich die seitlichen Öffnungen an den Schlauchanschlüssen, wird der Blow Off Rauch nach oben ausgeblasen. Befinden sich die Öffnungen mittig zwischen den Schlauchanschlüssen, wird der Rauch zur Seite ausgeblasen. Dazwischen sind stufenlose Misch-Varianten möglich.

4] SCHLAUCHADAPTER 2.0

Der Schlauchadapter 2.0 kann für alle Schlauchanschlüsse verwendet werden, welche mit 18/8er Schliff kompatibel sind. Er kann einfach ein- und ausgesteckt werden. Durch das kompakte Design „verschwindet“ der Adapter komplett im Schlauchanschluss.

